

MANUAL DO MONTAGEM PROTETOR DE CARENAGEM AFRICA TWIN 2021+



FIGURA 1

- Peças:**
- 1 - Protetor de Carenagem (1x)
 - 2 - Protetor de Motor (1x)
 - 3 - Abraçadeiras Protetoras (1x)
 - 4 - Pedaleiras (2x)
 - 5 - Parafuso M8x40 (1X)
 - 6 - Porca Trav. M8 (6x)
 - 7 - Parafuso M8x25 (1x)
 - 8 - Parafuso M6x35 (1x)
 - 9 - Arruela Lisa M8 (10x)
 - 10 - Parafuso M8x20 (5x)
 - 11 - Arruela Lisa 1/4 (1x)
 - 12 - Parafuso M10x40 (2x)
 - 13 - Arruela Lisa M10 (4x)
 - 14 - Porca Trav. M10 (3x)
 - 15 - Parafusos M10x115 (1x)
 - 16 - Parafuso M8x45 (1x)
 - 17 - Parafusos Originais



FIGURA 3

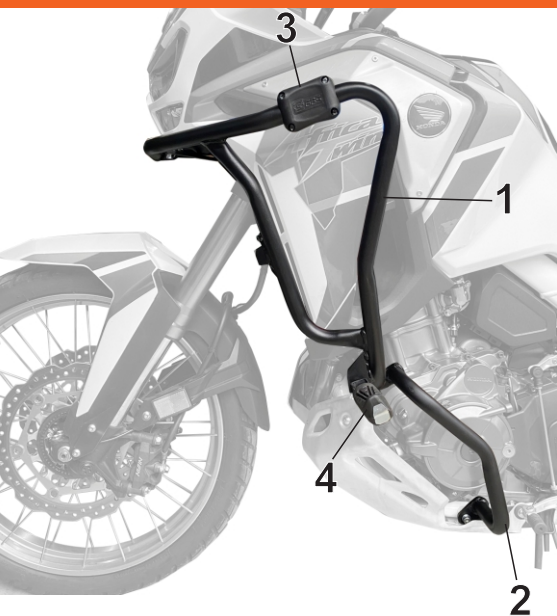

FIGURA 4

- Instruções:**
- Retire o parafuso que fixa o motor (figuras 2 e 3).
 - O conjunto acompanha duas bases, maior e menor, que serão fixadas no chassi, utilizando a base menor no lado esquerdo e maior no direito. Para a fixação utiliza-se os itens 15, 14 e 13 (figura 2 e 3) sem dar aperto. (nos modelos automáticos o lado direito deve ser ajustado para que a mesma não pressione a capa de proteção).
 - Na parte central, para fixação da flange basta seguir a figura 4.
 - Para a instalação da última flange frontal, será fixada à frente da suspensão (figura 5).

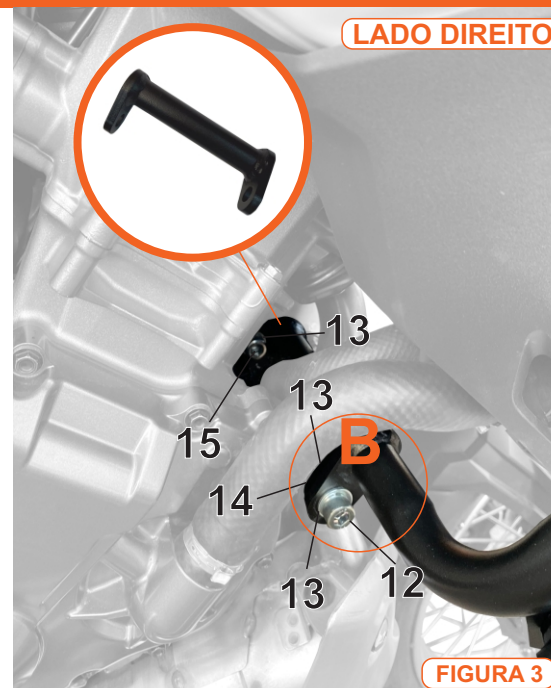
Não nos responsabilizamos por danos de má instalação. A instalação deverá ser feita por profissionais.



FIGURA 2

- Com todas as flanges e bases fixadas, pode-se iniciar a instalação das proteções.
- Para a fixação inferior deve ser seguido as figuras 2 e 3, instalando o protetor de motor nos pontos A e B.
- Os demais pontos se encaixam com as flanges instaladas anteriormente, figuras 4 e 5.



FIGURA 5

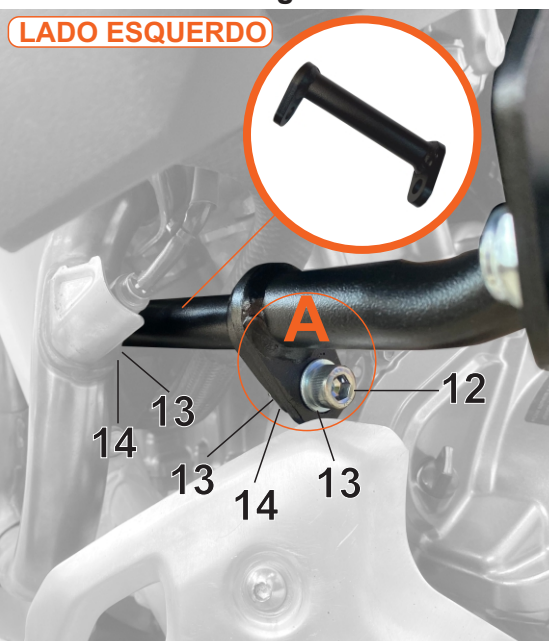

FIGURA 1

Legenda:

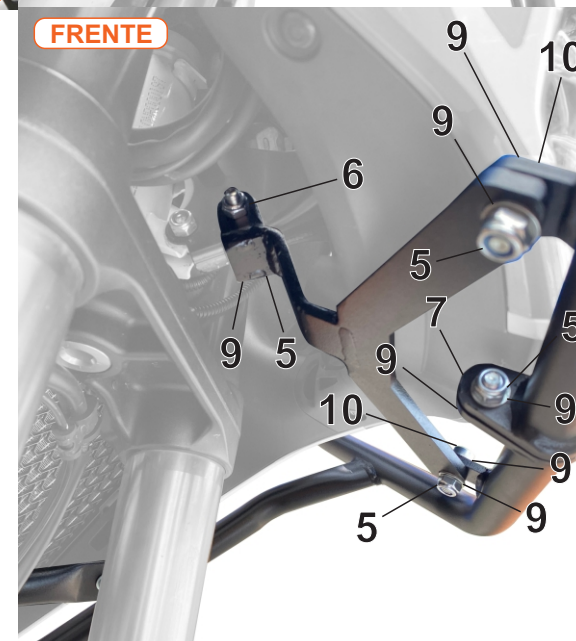
- 1 - Protetor de Motor (1x)
- 2 - Parafuso M8x45 (1X)
- 3 - Porca Trav. M8 (6x)
- 4 - Arruela Lisa M8 (2x)
- 5 - Parafuso M8x20 (1x)
- 6 - Parafuso M10x40 (2x)
- 7 - Arruela Lisa M10 (4x)
- 8 - Porca Trav. M10 (2x)
- 9 - Parafuso M8x45 (1x)



FIGURA 2



FIGURA 3

Instruções:

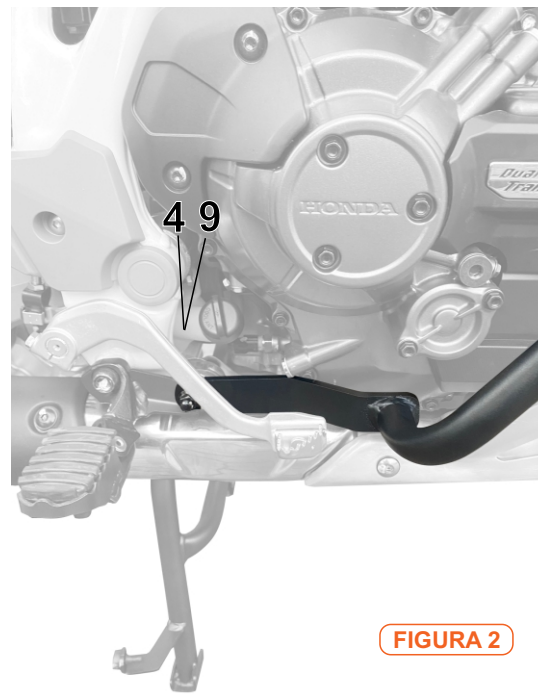
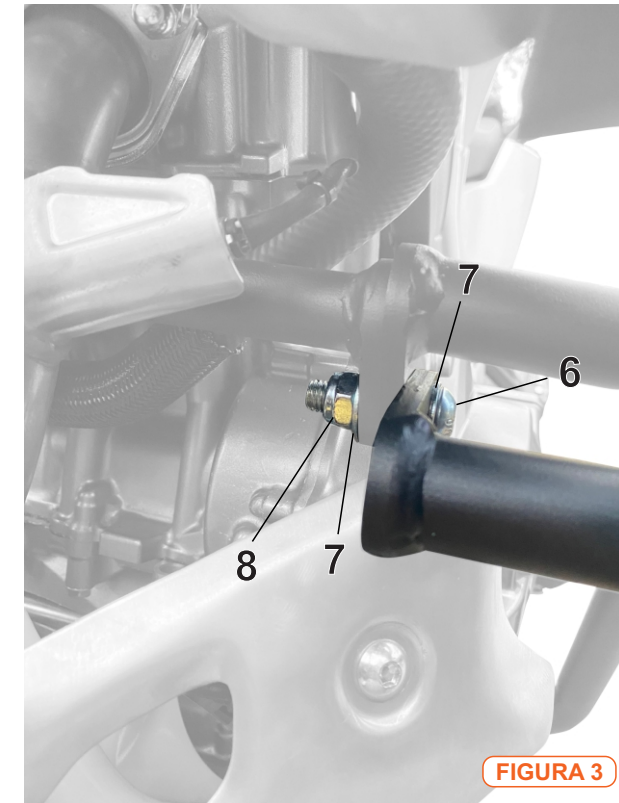
-Após ter as proteções de carenagem instaladas, para a montagem do lado esquerdo, fixe o parafuso superior primeiramente unindo as 3 peças e após, o parafuso inferior M8x20.

- Para o lado direito segue-se o mesmo passo da parte superior, já na parte inferior o parafuso M8x45 deve ser fixado pela parte interna acoplado ao chassi da moto.