

FIGURA 1

Peças:

- 1 - Protetor de Carenagem (1x)
- 2 - Protetor de Motor (1x)
- 3 - Abraçadeira Protetora (2x)
- 4 - Pedaleiras (2x)
- 5 - Reforço Lateral (2x)
- 6 - Parafuso M10x60 (1x)
- 7 - Parafuso M10x50 (1x)
- 8 - Parafuso M10x30 (1x)
- 9 - Parafuso M8x60 (1x)
- 10 - Parafuso M8x30 (2x)
- 11 - Parafuso M8x25 (4x)
- 12 - Parafuso M8x20 (4x)
- 13 - Porca Trav. M10 (1x)
- 14 - Porca Trav. M8 (6x)
- 15 - Arruela Lisa M10 (4x)
- 16 - Arruela Lisa M8 (16x)
- 17 - Bucha Espaçadora Maior (1x)
- 18 - Bucha Espaçadora Menor (1x)
- 19 - Suporte Frontal Superior (1x)
- 20 - Parafusos/Porcas Originais



FIGURA 3



FIGURA 5

Montagem:

- Inicia-se a instalação fixando o suporte frontal superior (figura 2).
- Para a instalação será necessário começar com as proteções de motor, seguindo as figuras 3,4 e 5, sem dar aperto nas peças.
- Utilize o parafuso M10x30 para unir as proteções inferiores.

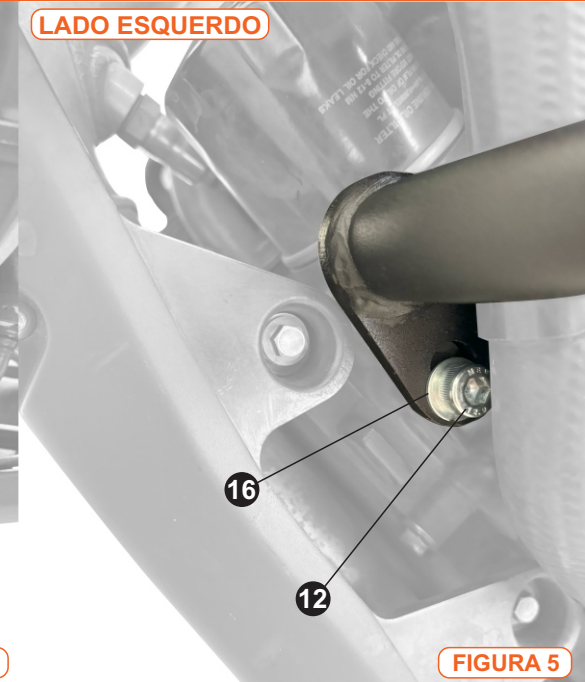

FIGURA 2

O ponto A é semelhante em ambos os lados (figura 4)



FIGURA 4

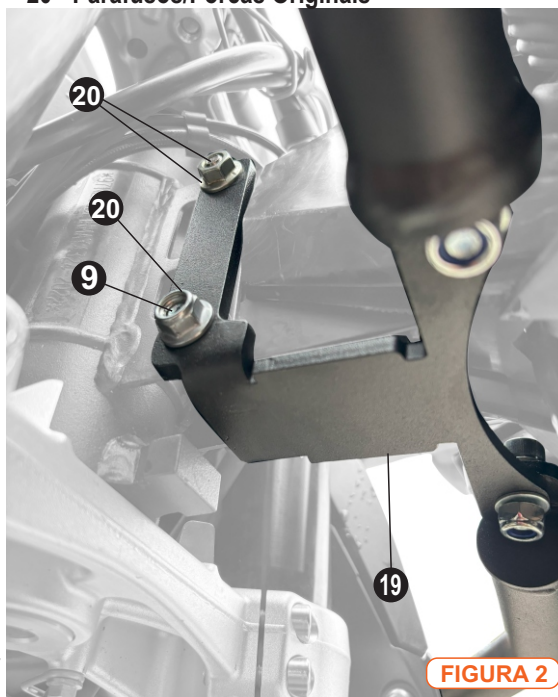

FIGURA 6

Montagem:

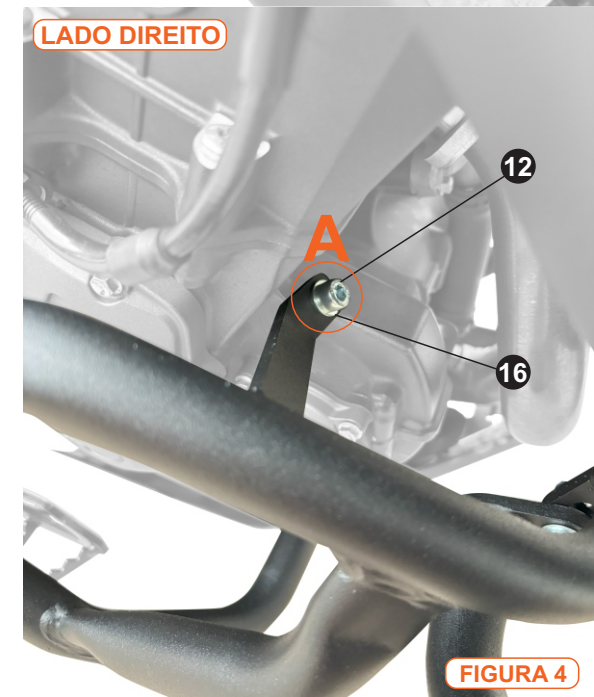
- Com a proteção de motor instalada, utilize o ponto B e C (em ambos os lados) para fixação do conjunto superior, fixando um lado após o outro. (Figuras 6 e 7)

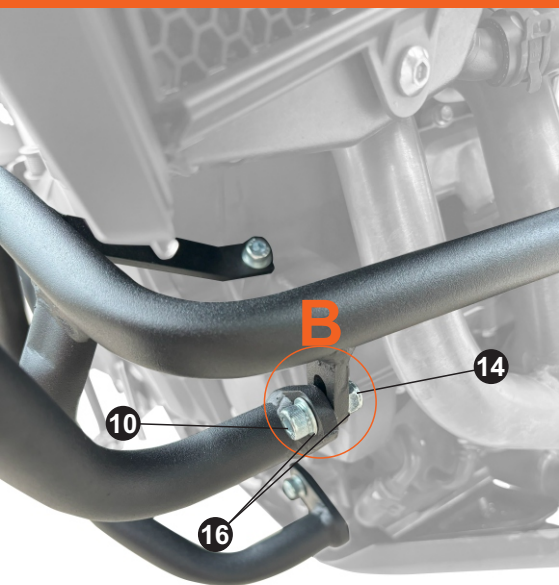

FIGURA 8



FIGURA 7

- O kit possui dois reforços laterais, no qual o maior servirá para o lado direito e o menor para o lado esquerdo.
- Utiliza-se uma bucha entre o quadro e o reforço, sendo a menor no lado direito e a maior no lado esquerdo, conforme figura 8 no ponto D. (Manter a arruela original entre o chassis e o motor)
- Com tudo fixado poderá então ser feito o alinhamento e o aperto total.

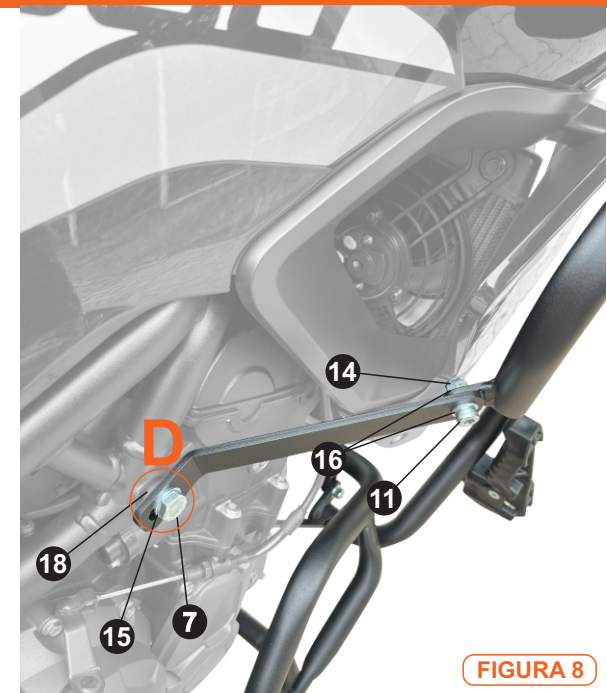
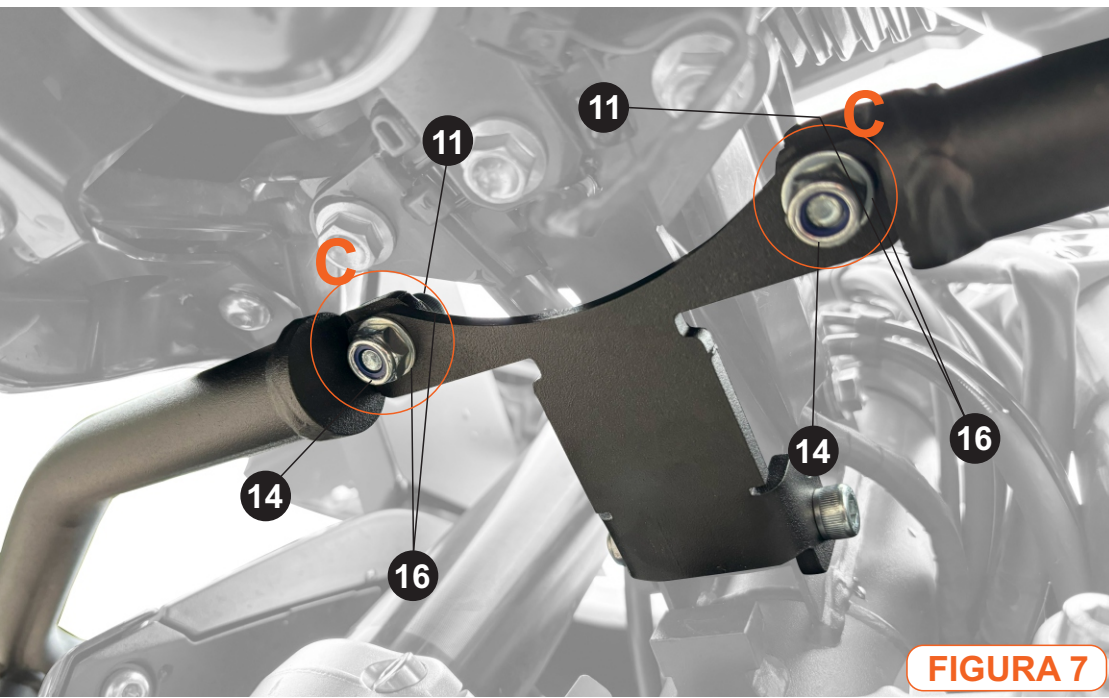
Nos modelos com farol de milha original, retire o suporte e instale diretamente nos protetores de carenagem.